

WESTFIELD TQC LUFTVORZELTE 2022

Westfield

Top Quality Concept

LUFTVORZELTE
2022

PREMIUM SERIES

Die Luftvorzelte der Premium-Serie von Westfield TQC zeichnen sich durch die Kombination von besten Materialien und äußerst anwenderfreundlichen Eigenschaften aus.



Volleingezogenes
Caravan Luftvorzelt



Teileingezogenes
Caravan Luftvorzelt



Wohnmobil
Luftvorzelt



Kastenwagen
Luftvorzelt



Campingbus
Luftvorzelt

PLUTO XL



H = 240~255 cm

4 - 7

PLUTO



H = 240~255 cm

8 - 11

VEGA



H = 240~255 cm

12 - 15



H = 255~270 cm
=270~285 cm

NEPTUNE



H = 280~300 cm
=300~320 cm

16 - 19



H = 240~260 cm
=260~280 cm

ORION



H = 210~240 cm
=240~270 cm

20 - 23



H = 185~210 cm

PREMIUM LIGHT SERIES

Die Luftvorzelte der Premium-Light-Serie von Westfield TQC zeichnen sich durch die Kombination von besten leichten Materialien und äußerst anwenderfreundlichen Eigenschaften aus.

MARS



H = 245~260 cm

28 - 31

CERES



H = 240~255 cm

32 - 35

ERIS

36 - 37

TRAVEL SMART SERIES

Die Luftvorzelte der Travel-Smart-Serie von Westfield TQC zeichnen sich durch die Kombination von hochwertigen leichten Materialien und einem schnellen Aufbau aus.

DORADO



H = 240~255 cm

42 - 43

HYDRA



H = 210~240 cm
= 240~270 cm

44 - 47



H = 180~210 cm

LYNX



H = 235~245 cm

48 - 49

WINDSHIELD PRO

50 - 51

BESONDERHEITEN

Die Luftvorzelte der Premium-Serie von Westfield TQC zeichnen sich durch die Kombination von besten Materialien und äußerst anwenderfreundlichen Eigenschaften aus. Dank des einzigartigen **AAS-Systems**, mit welchem das Luftvorzelt an einem einzigen Punkt aufgepumpt wird, kann das Luftvorzelt schnell und einfach aufgebaut werden. Die verwendeten Materialien, wie das **Hydrotech® CottonTouch**-Zeltgewebe und die Konstruktion mit „dreilagigen“ Luftschläuchen garantieren einen langfristig angenehmen Einsatz.





HOCHENTLÜFTUNG

Durch unsere Serienmäßige Hochentlüftung haben Sie immer die erforderliche Luftzirkulation in Ihrem Vorzelt. Diese sollte dauerhaft geöffnet bleiben.

3-LAGIGE FENSTERFOLIE MIT GAZE ELEMENT

In unserer Premium Serie verbauen wir bei den Fensterelementen Serienmäßig getönte Fensterfolie. Unsere Gaze Elemente bestehen aus schwarzen Mesh Gewebe. Diese können mit einer getönten Fensterfolie verschlossen werden.

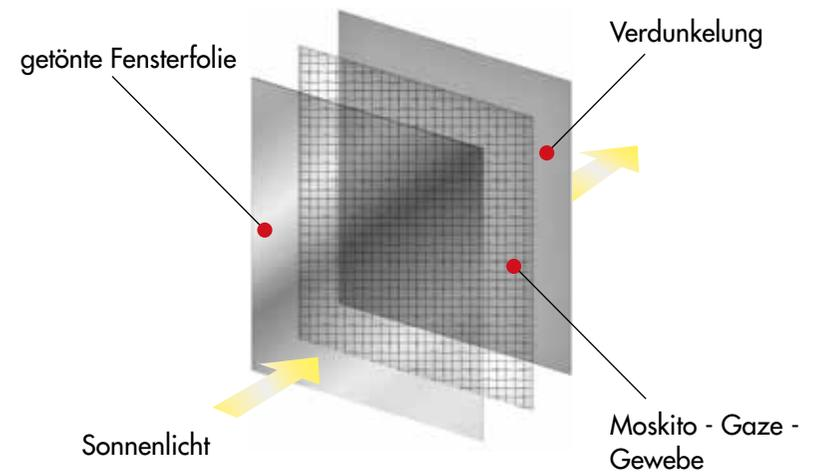

PREMIUM SERIES

DOPPELTER SCHMUTZSTREIFEN





Advanced Air System® (AAS)

Die patentierte „Advanced Air System®“ Lufttechnik von Westfield Outdoors macht es möglich, die einzelnen Luftkammern von einem großen Luftvorzelt zu einem standfesten Rahmen zu verbinden, welcher an einem einzigen Punkt aufgepumpt werden kann. Die neueste AAS Lufttechnik garantiert eine extrem einfache Handhabung und zudem eine sehr hohe Standfestigkeit, Dank der verbesserten dreilagigen Airtubes. So können die Luftkammern in kürzester Zeit aufgepumpt werden, welches einen schnellen Auf- und Abbau garantiert.

Die patentierte „Advanced Air System®“ Lufttechnik von Westfield Outdoors macht es möglich, die einzelnen Luftkammern von einem großen Luftvorzelt zu einem standfesten Rahmen zu verbinden, welcher an einem einzigen Punkt aufgepumpt werden kann. Die neueste AAS Lufttechnik garantiert eine extrem einfache Handhabung und zudem eine sehr hohe Standfestigkeit, Dank der verbesserten dreilagigen Airtubes. So können die Luftkammern in kürzester Zeit aufgepumpt werden, welches einen schnellen Auf- und Abbau garantiert.



Abgebildet ist der elektrische Pumpen Anschluss



AAS Anschluss Abdecklasche



AAS Verbindungs System



HydroTech® CottonTouch ist das hochwertigste Material in unserm Programm und den Vorzelten der Premium Serie vorbehalten. Das

Spinndüsen gefärbte Material in Verbindung mit einer Polyurethan Beschichtung Außen und Innen bietet nicht nur einen sehr hochwertigen Haptik sondern auch eine, für Caravan Vorzelt und Reisezelte, herausragende UV-Beständigkeit bei extrem pflegeleichten Umgang.

Durch die Spezielle Doppelbeschichtung in Verbindung mit der hochwertigen Faser und Webart erreichen wir nicht nur eine sehr hohe Wassersäule, sondern auch ein Wasser und Schmutzabweisende Oberfläche.

HydroTech® CottonTouch zeichnet sich noch durch seine sehr hohe Lebenserwartung und sehr guten Umgang mit Kondenswasser aus und wurde speziell für den Einsatz und die Anforderung im Camping Bereich entwickelt. Im Vergleich zu Baumwollmischgeweben ist unser **HydroTech® CottonTouch** Material auch bei wechselnden Wetter- und Temperaturbedingungen jederzeit Formstabil.

- **ROBUSTES MATERIAL BEI NIEDRIGES FLÄCHENGEWICHT 200g/m²**
- **EINEN HOHEN UV SCHUTZ**
- **EINE HOHE WASSERSÄULE**
- **EINE HOHE WETTERBESTÄNDIGKEIT**
- **EINE SEHR HOHEN FARBECHTHEIT BEI UNTERSCHIEDLICHEN LICHT- UND WETTERBEDINGUNGEN**
- **PERFEKTER UMGANG MIT SCHWITZWASSER DANK DER COTTONTOUCH OBERFLÄCHE**
- **PFLERGELEICHT: WASSER- UND SCHMUTZABWEISENDE AUSRÜSTUNG**

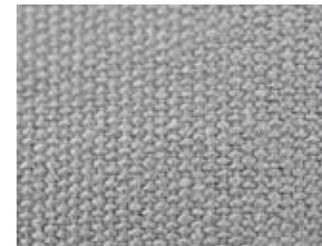
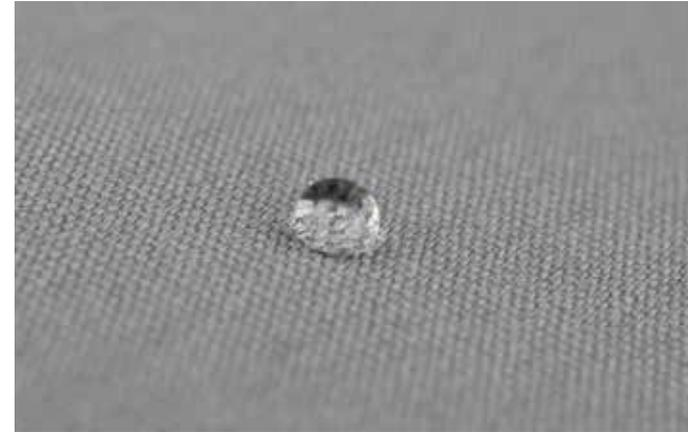

Lichtgrau



Anthrazite



PREMIUM SERIES



PLUTO XL



VOLLEINGEZOGENES
CARAVAN LUFTVORZELT

H= 240~255 cm



AUFBAUZEIT
20-30 min



UV RESISTANT



WASSERABWEISEND



300cm VORZELTTIEFE



VOLLWERTIGE FLÄCHENNUTZUNG

PLUTO XL

Wie kann man es besser beschreiben? Luxus, Komfort und Freiheit pur! Das Luftvorzelt **PLUTO XL** mit einer Vorzelttiefe von **300cm** bietet ein überragendes Raumgefühl.

Durch seinen Volleinzug in der Kederschiene Ihres Caravans, lassen sich alle Fenster, Türen, Serviceklappen und die Tür problemlos öffnen und Sie erreichen eine perfekte Abdichtung an den Seiten Ihres Caravans gegen Wind und Wetter. Das hochwertige **HydroTech[®] CottonTouch** Material, die Dauerventilation und die abgetönten Fenster schaffen nicht nur an heißen Sommertagen ein sehr gutes Raumklima. Die abnehmbaren Vorder- und Seitenwände sind mit Moskitonetzen ausgestattet und können nach Bedarf eingesetzt werden. Durch seine große Panorama Fenster, haben Sie immer einen perfekten Ausblick und optimale Lichtverhältnisse in Ihrem Luftvorzelt. Ein grenzenloses Panorama Gefühl erwartet Sie. Danke der **AAS**-Luftechnik ist das Luftvorzelt **PLUTO XL** superschnell und einfach aufgebaut. Mit dem Luftvorzelt **PLUTO XL**, werden Ihre Urlaube zu entspannten und unvergesslichen Augenblicken.

PLUTO XL

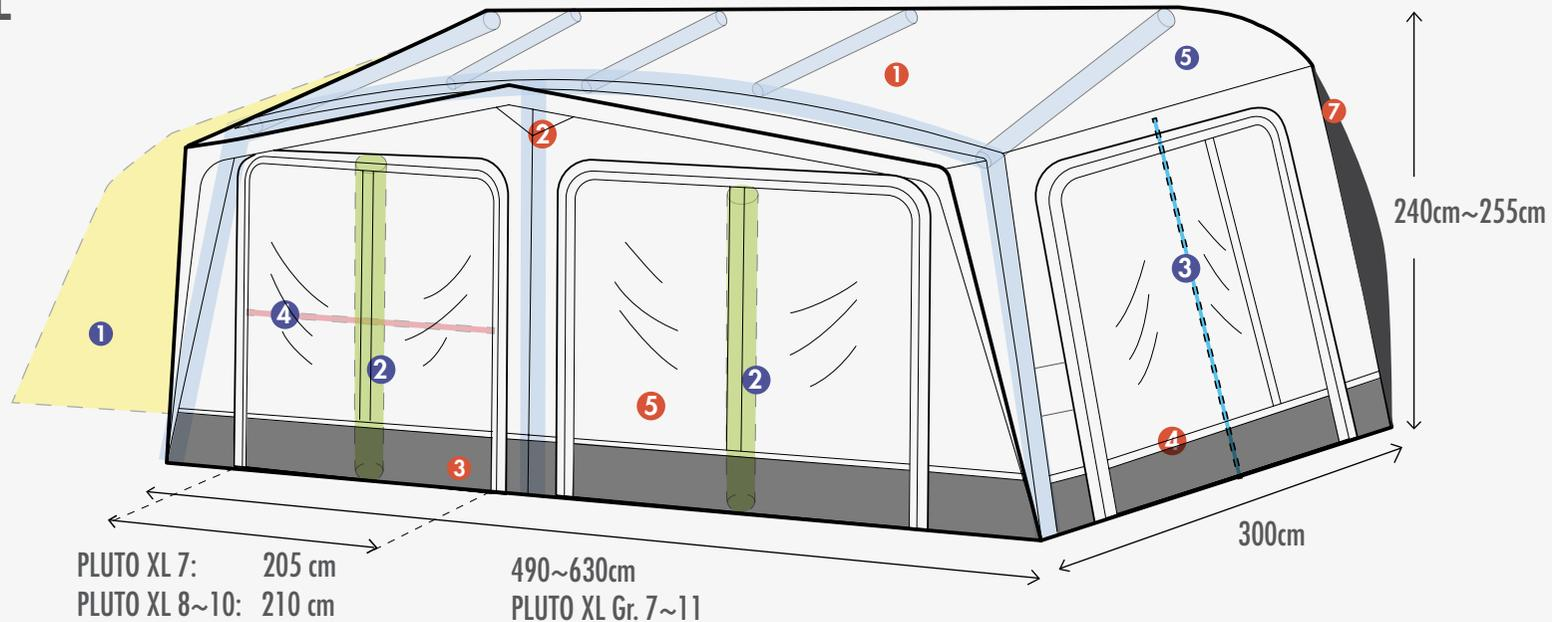

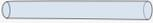
-  LUFTSCHLÄUCHE
-  2 ZUSÄTZLICHE LUFTSCHLÄUCHE (Ab Größe 10 inklusive)
-  3 AUFSTELLSTANGEN



- 1 Innovatives HydroTech® Cotton-Touch Material
- 2 Dauerhafte Ventilation Hochentlüftung
- 3 Doppelter Schmutzstreifen
- 4 Zwei Seitenwände mit getönter Fensterfolie, Türfunktion und Moskitonetzen mit Blickschutz

- 5 Zwei Vorderwände mit getönten Panoramafenstern, Türfunktion und Moskitonetz mit Blickschutz
- 6 Windschürze und Radabdeckung mit Ventilation
- 7 Vario Ecken rechts und links für eine perfekte Abdichtung an Ihrem Caravan

- Vollwertige Flächennutzung
- Zwei Transporttaschen
- Abspannleinen
- Pumpe und Abspannmateriale
- 1 Veranda Stange serienmäßig

OPTIONALES ZUBEHÖR

UVP in Euro

- 1 Universal Anbau** (Art.-Nr. 1 2020370002000) **379,00**
Gewicht 7,4 kg
- Anbau Innenzelt** (Art.-Nr. 1 2020370004000) **69,95**
Gewicht 1,68 kg
- 2 Zusätzliches Luftschlauch Set für die Vorderwand (2 Stück)** **99,90**
 (Art.-Nr. 1 2020370001000)
Ab Gr.10 im Lieferumfang enthalten
- 3 Optionales Aufstellstangen Set für die Seitenwände im Türbereich** (Art.-Nr. 1 2010203504000) **29,95**
- 4 Verandastange** (Art.-Nr. 1 2020370003000) **29,95**
- Verandastange ab Größe 11** (Art.-Nr. 1 2020371103000) **29,95**

- 5 Innenhimmel für**
- PLUTO XL 7 (Art.-Nr. 1 2020377003040) **159,95**
- PLUTO XL 8 (Art.-Nr. 1 2020378003040) **164,95**
- PLUTO XL 9 (Art.-Nr. 1 2020379003040) **169,95**
- PLUTO XL 10 (Art.-Nr. 1 2020371003040) **174,95**
- PLUTO XL 11 (Art.-Nr. 1 2023711003040) **179,95**
- PLUTO XL 12 (Art.-Nr. 1 2023712003040) **199,95**
- 6 Anbau Eris** (Art.-Nr. 1 2020612000000) **499,00**
(Siehe Seite 36)

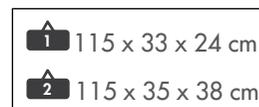

zwei Packtaschen
pro Zelt

Modell	Breite	Umlaufmaß	Art.-Nr.	Packmaß/Gewicht	UVP in Euro
PLUTO XL 7	490 cm	911 ~ 945 cm	12023707030000	20,0kg/ 20,5kg	2099,00
PLUTO XL 8	525 cm	946 ~ 980 cm	12020378003000	20,0kg/ 21,0kg	2199,00
PLUTO XL 9	560 cm	981 ~ 1015 cm	12020379003000	20,3kg/ 21,5kg	2299,00
PLUTO XL 10	595 cm	1016 ~ 1050 cm	12020371003000	21,0kg/ 23,0kg	2499,00
PLUTO XL 11	630 cm	1051 ~ 1085 cm	12023711003000	21,0kg/ 24,0kg	2549,00
PLUTO XL 12	665 cm	1086 ~ 1120 cm	12023712003000	22,0kg/ 25,0kg	2699,00

PREMIUM SERIES



PLUTO



VOLLEINGEZOGENES
CARAVAN LUFTVORZELT

H= 240~255 cm



AUFBAUZEIT
20-30 min



UV RESISTANT



WASSERABWEISEND



ABBILDUNG OHNE VORDERWÄNDE



GROSSZÜGIGE RÄUMLICHKEIT

PLUTO

Das Luftvorzelt **PLUTO** ist trotz seiner Größe, dank der **AAS**-Lufttechnik superschnell und einfach aufgebaut. Durch seinen Volleinzug in der Kederschiene Ihres Caravans lassen sich alle Fenster, Servicekappen und die Tür problemlos öffnen und Sie haben eine perfekte Abdichtung an den Seiten Ihres Caravans gegen Wind und Wetter. Das hochwertige **HydroTech® Cotton-Touch** Material, die Dauerventilation und die abgetönten Fenster schaffen auch an heißen Sommertagen ein sehr gutes Raumklima. Die abnehmbaren Vorder- und Seitenwände sind mit Moskitonetzen ausgestattet und können nach Bedarf eingesetzt werden.

PLUTO

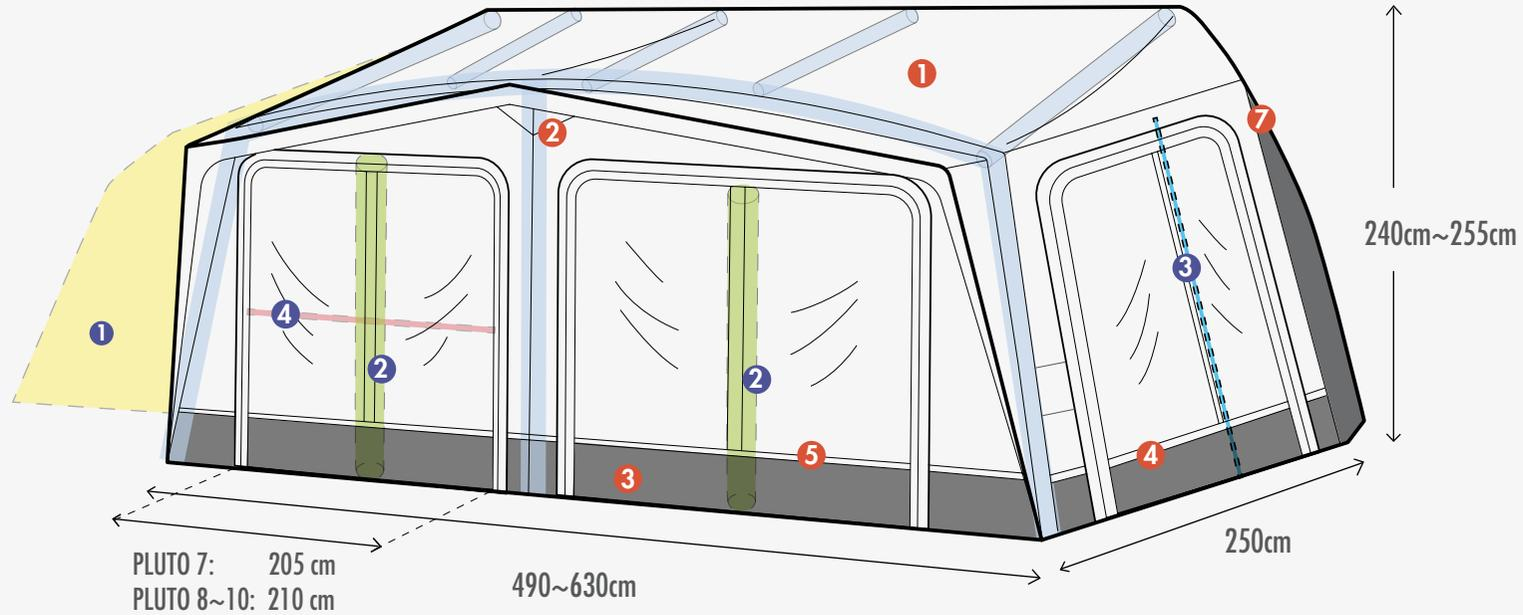

LUFTSCHLÄUCHE

2 ZUSÄTZLICHE LUFTSCHLÄUCHE (Ab Größe 10 inklusive)

3 AUFSTELLSTANGEN



- 1 Innovatives HydroTech® Cotton-Touch Material
- 2 Dauerhafte Ventilation Hochentlüftung
- 3 Doppelter Schmutzstreifen
- 4 Zwei Seitenwände mit getönter Fensterfolie, Türfunktion und Moskitonetzen mit Blickschutz

- 5 Zwei Vorderwände mit getönten Panorama-fenstern, Türfunktion und Moskitonetz mit Blickschutz
- 6 Windschürze und Radabdeckung mit Ventilation
- 7 Vario Ecken rechts und links für eine perfekte Abdichtung an Ihrem Caravan

- Großzügige Räumlichkeit
- Zwei Transporttaschen
- Abspannleinen
- Pumpe und Abspannmaterial
- 1 Veranda Stange serienmäßig

OPTIONALES ZUBEHÖR

UVP in Euro

- | | |
|--|---|
| <p>1 Universal Anbau (Art.-Nr.12020370002000) 379,00
 <i>Gewicht 7,4 kg</i></p> <p>Anbau Innenzelt (Art.-Nr.12020370004000) 69,95
 <i>Gewicht 1,68 kg</i></p> <p>2 Zusätzliches Luftschlauch Set für die Vorderwand (2 Stück) 99,90
 (Art.-Nr.12020370001000)
 <i>Ab Gr.10 im Lieferumfang enthalten</i></p> <p>3 Optionales Aufstellstangen Set für die Seitenwände im Türbereich (Art.-Nr.12010203504000) 29,95</p> <p>4 Verandastange (Art.-Nr.12020370003000) 29,95</p> <p>Verandastange ab Größe 11(Art.-Nr.12020371103000) 29,95</p> | <p>5 Innenhimmel für</p> <p>PLUTO 7 (Art.-Nr. 12020370704000) 149,95</p> <p>PLUTO 8 (Art.-Nr. 12020370804000) 154,95</p> <p>PLUTO 9 (Art.-Nr. 12020370904000) 159,95</p> <p>PLUTO 10 (Art.-Nr. 12020371004000) 164,95</p> <p>PLUTO 11 (Art.-Nr. 12023711004000) 169,95</p> <p>PLUTO 12 (Art.-Nr. 12023712004000) 189,95</p> <p>6 Anbau Eris (Art.-Nr.12020612000000) 499,00
 <i>(Siehe Seite 36)</i></p> |
|--|---|



Modell	Breite	Umlaufmaß	Art.-Nr.	Packmaß/Gewicht	UVP in Euro
PLUTO 7	490 cm	911 ~ 945 cm	12020370700000	19,2 kg/ 19,2 kg	1899,00
PLUTO 8	525 cm	946 ~ 980 cm	12020370800000	20,1 kg/ 20,4 kg	1999,00
PLUTO 9	560 cm	981 ~ 1015 cm	12020370900000	20,4 kg/ 21,0 kg	2099,00
PLUTO 10	595 cm	1016 ~ 1050 cm	12020371000000	21,2 kg/ 20,6 kg	2249,00
PLUTO 11	630 cm	1051 ~ 1085 cm	12020371100000	21,9 kg/ 21,6 kg	2299,00
PLUTO 12	665 cm	1086 ~ 1120 cm	12020371200000	21,0 kg/ 24,0 kg	2399,00

PREMIUM SERIES



VEGA



TEILEINGEZOGENES
CARAVAN LUFTVORZELT

H = 240~255 cm



AUFBAUZEIT
15~20min



UV RESISTANT



WASSERABWEISEND



WOHNMOBIL
LUFTVORZELT

H = 255~285 cm



KASTENWAGEN
LUFTVORZELT



AUFBAUZEIT
15~20min



UV RESISTANT



WASSERABWEISEND



ABBILDUNG VEGA SEITENANSICHT

Das Luftvorzelt **VEGA** ist die perfekte Wahl für Menschen, die viel Reisen und oft den Standort wechseln, da es sich schnell auf- und abbauen lässt. Durch seine Tiefe von 250cm bietet das Luftvorzelt sehr viel Platz im Innenraum. Die Luftschläuche sind so konstruiert, dass Sie bis zu den Vorderwänden eine optimale Stehhöhe haben und somit eine perfekte Flächennutzung und eine großes Raumgefühl mit großen Panorama Fenstern.

VEGA 330/375

KEDERLÄNGE 330 UND 375

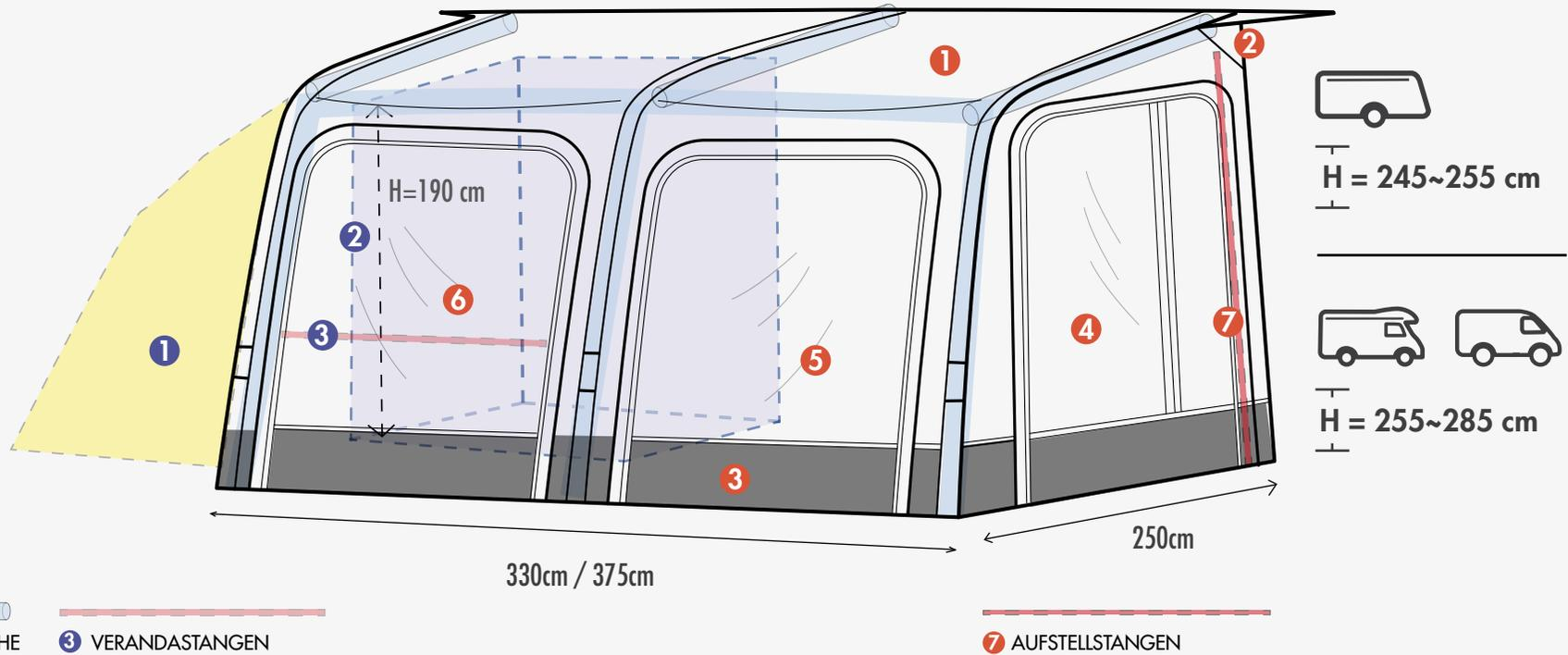

- 1 Innovatives HydroTech® Cotton-Touch Material
- 2 Dauerhafte Ventilation Hochentlüftung
- 3 Doppelter Schmutzstreifen
- 4 Zwei Seitenwände mit getönter Fensterfolie, Türfunktion und Moskitonetzen mit Blickschutz

- 5 Zwei Vorderwände mit getönten Panorama-fenstern, Türfunktion und Moskitonetz
- 6 Vorderwandelemente haben einen Sichtschutz
- 7 Windschürze und Radabdeckung(CARAVAN VERSION)
- 8 Großzügige Räumlichkeit

- 9 Abspannleinen
- 10 Pumpe und Abspannmaterial
- 11 Andruckstange



VEGA MIT ERIS

OPTIONALES ZUBEHÖR UVP in Euro

- 1 Universal Anbau** *Gewicht 7,4 kg* **379,00**
 (Art.-Nr.12020370002000)
- Universal Anbau Innenzelt** **69,95**
 (Art.-Nr.12020370004000)
- 2 Vega Innenzelt** **89,95**
 (Art.-Nr.12020400002000)
- 3 Vega Verandastange** **29,95**
 (Art.-Nr.12020370003000)
- Gaze Element Vega 330** **69,00**
 (Art.-Nr.12020511000000)
- Gaze Element Vega 375** **69,00**
 (Art.-Nr.12020375100000)
- Anbau Eris** *(Siehe Seite 36)* **499,00**
 (Art.-Nr.12020612000000)

Modell	Breite	Anstellhöhe	Art.-Nr.	Packmaß/Gewicht	UVP in Euro
VEGA 330 <i>CARAVAN</i>	330 cm	245 ~ 255 cm	12020402350000	115 x 35 x 35cm/24,6 kg	1149,00
VEGA 330 <i>KASTENWAGEN (WOHNMOBIL)</i>	330 cm	255 ~ 270 cm	12020402650000	115 x 35 x 35cm/26,1 kg	1199,00
VEGA 330 <i>WOHNMOBIL</i>	330 cm	270 ~ 285 cm	12020402800000	115 x 35 x 35cm/27,3 kg	1249,00
VEGA 375 <i>CARAVAN</i>	375 cm	245 ~ 255 cm	12020403750000	115 x 35 x 35cm/26,7 kg	1249,00
VEGA 375 <i>WOHNMOBIL</i>	375 cm	255 ~ 285 cm	12020375028500	100 x 43 x 38cm/32,0 kg	1299,00

PREMIUM SERIES



NEPTUNE



WOHNMOBIL
LUFTVORZELT $\begin{array}{|c} \text{H} \\ \hline \end{array} = 280\sim 300 \text{ cm}$
 $\begin{array}{|c} \text{H} \\ \hline \end{array} = 300\sim 320 \text{ cm}$



KASTENWAGEN
LUFTVORZELT $\begin{array}{|c} \text{H} \\ \hline \end{array} = 240\sim 260 \text{ cm}$
 $\begin{array}{|c} \text{H} \\ \hline \end{array} = 260\sim 280 \text{ cm}$



VORZELT MIT SCHLEUSE

 AUFBAUZEIT
20-30 min



UV RESISTANT



WASSERABWEISEND



DRIVE-AWAY
FREISTEHEND



VORDACH

NEPTUNE

Das extra hohe Reisemobilvorzelt **NEPTUNE** ist ein speziell für Reisemobile entwickeltes Luftvorzelt. Durch die vier verschiedenen Schleusen, die mit **NEPTUNE** kombiniert werden können, variiert die Anschlusshöhe von 240~320 cm. Das Besondere an diesem Luftvorzelt ist der extra hohe Dachverlauf, der es ermöglicht, die Fahrzeugtür ohne Probleme zu öffnen. Das Serienmäßige Vordach bietet nicht nur bei Regen einen enormen Komfort und sorgt dafür, dass der Innenraum trocken bleibt. Das Neptun ist mit großen Panoramafenstern, einer Tür in der Vorderwand, die bei Bedarf entnommen werden kann und zwei Seitenwänden mit Moskitonetz ausgestattet. Die Seitenteile können bei Bedarf abgeklappt oder entnommen werden.

NEPTUNE

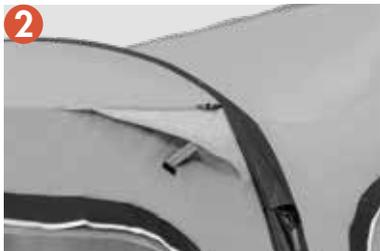
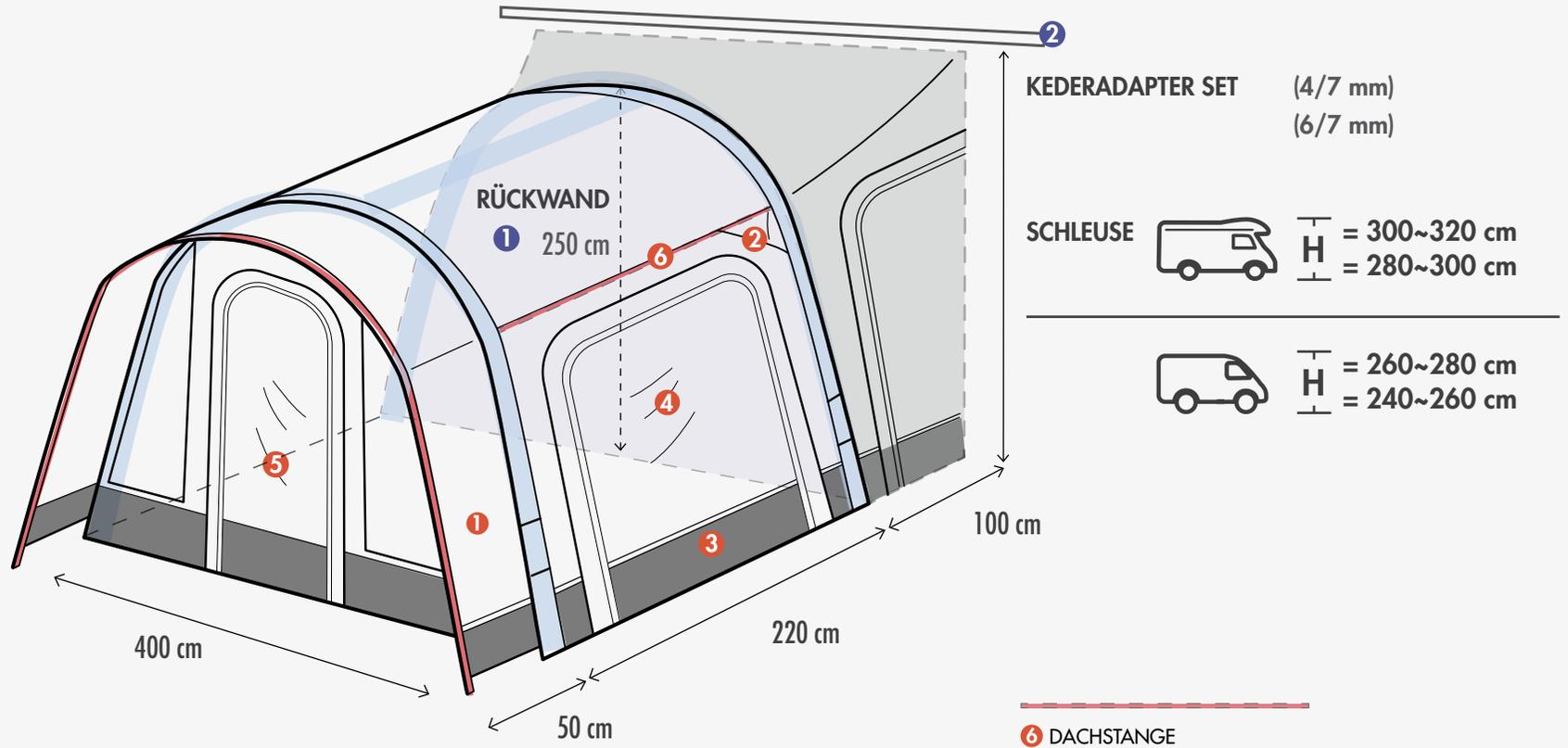

- ① Innovatives HydroTech® Cotton-Touch Material
- ② Dauerhafte Ventilation Hochentlüftung
- ③ Doppelter Schmutzstreifen
- ④ Zwei Seitenwände mit getönter Fensterfolie und Moskitonetzen mit Blickschutz

- ⑤ Eine Vorderwand mit getönten Panorama Fenstern mit Blickschutz und Türfunktion
 - Vorderwandelemente haben einen Sichtschutz
 - Abspannleinen
 - Pumpe und Abspannmaterial

- ⑥ Dachstange Set
 - Rückwandelement zwischen Vorzelt und Schleuse
 - Kederanbindung 4 und 6mm



OPTIONALES ZUBEHÖR UVP in Euro

- | | | |
|----------|--|---------------|
| 1 | Neptune Schlafkabine
(Art.-Nr.12020362802000) | 69,95 |
| | Neptune Bodenwanne
(Art.-Nr.12020362001000) | 159,95 |
| 2 | Kederadapter Set (4/7 mm)
(Art.-Nr.12010301903000) | 24,95 |
| | Kederadapter Set (6/7 mm)
(Art.-Nr.12010301904000) | 26,95 |

Modell	Breite	Anstellhöhe	Art.-Nr.	Packmaß/Gewicht	UVP in Euro
NEPTUNE HAUPTZELT	400 cm		12020364000000	31,8 kg	1499,00
NEPTUNE SCHLEUSE 1		240 ~ 260 cm	12020364024000	4,8 kg	249,00
NEPTUNE SCHLEUSE 2		265 ~ 280 cm	12020364026000	4,9 kg	259,00
NEPTUNE SCHLEUSE 3		280 ~ 300 cm	12020364028000	5,0 kg	269,00
NEPTUNE SCHLEUSE 4		300 ~ 320 cm	12020364030000	5,6 kg	279,00

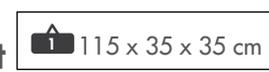

PREMIUM SERIES



ORION



KASTENWAGEN
LUFTVORZELT $H = 210\sim 240\text{ cm}$
 $H = 240\sim 270\text{ cm}$



CAMPINGBUS
LUFTVORZELT $H = 180\text{-}210\text{ cm}$



ORION

Das Luftvorzelt **ORION** ist passend für Reisemobile, Kastenwagen und Vans von 180~270 cm. Die funktionale in drei Größen erhältliche Schleuse verbindet das freistehende **ORION** Luftvorzelt mit Ihrem Fahrzeug. Die Befestigung der Schleuse erfolgt am Zelt über einen Reißverschluss und am Fahrzeug über einen Keder oder alternativ kann eine Schleusenstange genutzt werden oder mittels Abspannleinen die Schleuse über das Fahrzeug abgespannt werden. In der Schleuse befinden sich zwei Eingangstüren die den direkten Zugang Ihres Fahrzeuges gewären. Das Orion ist mit großen Panoramafenstern, einer Tür in der Vorderwand und zwei Seitenwänden mit Moskitonetz ausgestattet. Die Seitenteile können bei Bedarf abgeklappt oder entnommen werden.

PANORAMAFENSTERN



PANORAMABLICK

 **AUFBAUZEIT**
15-20 min



UV RESISTANT



WASSERABWEISEND



DRIVE-AWAY
FREISTEHEND

ORION

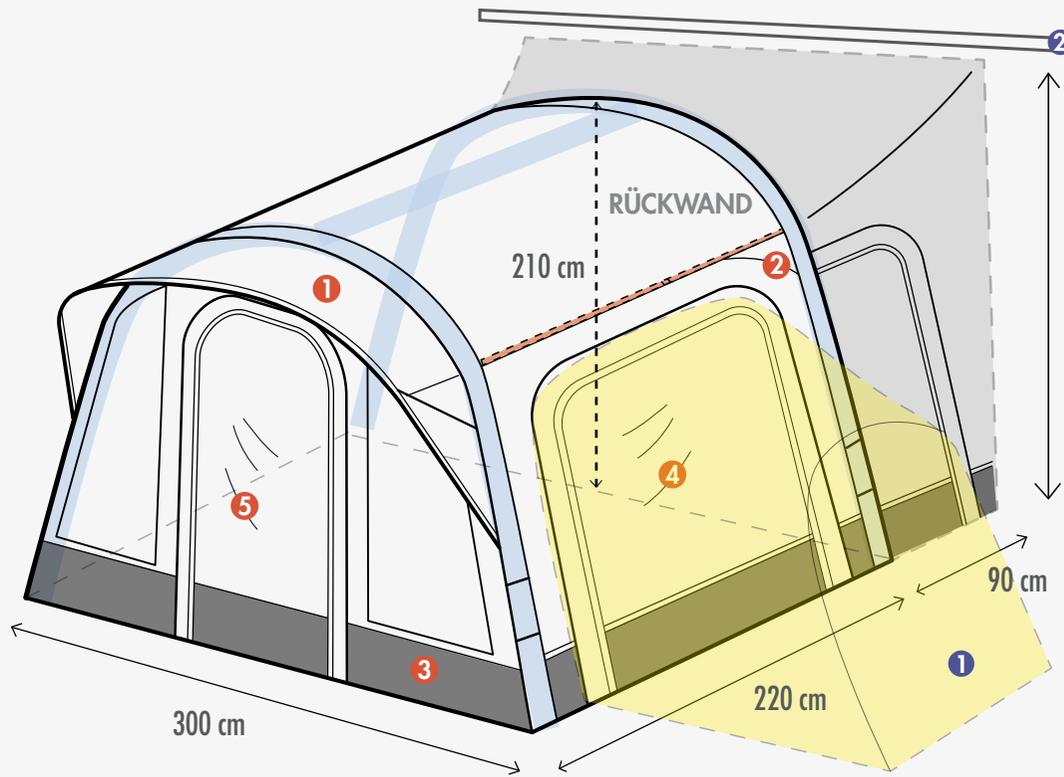

LUFTSCHLÄUCHE

KEDERADAPTER SET (4/7 mm)
(6/7 mm)

SCHLEUSE  H = 240~270 cm
H = 210~240 cm

 H = 180~210 cm

7 AUFSTELLSTANGEN



- 1 Innovatives HydroTech® Cotton-Touch Material
- 2 Dauerhafte Ventilation Hochentlüftung
- 3 Doppelter Schmutzstreifen
- 4 Zwei Seitenwände mit getönter Fensterfolie und Moskitonetzen mit Blickschutz

- 5 Ein Vorderwände mit getönten Panorama-fenstern, Türfunktion und Moskitonetz
 - Vorderwandelemente haben einen Sichtschutz
 - Abspannleinen
 - Pumpe und Abspannmaterial

- 6 Dachstangen Set (Optional)
 - Rückwandelement zwischen Vorzelt und Schleuse
 - Kederanbindung 4 und 6mm



OPTIONALES ZUBEHÖR UVP in Euro

- | | | |
|----------|--|---------------|
| 1 | Orion Anbau
(Art.-Nr.12020413020000) | 299,00 |
| | Orion Anbau Innenzelt
(Art.-Nr.12020413022000) | 79,95 |
| | Orion Bodenwanne
(Art.-Nr.12020413010000) | 59,00 |
| 2 | Kederadapter Set (4/7 mm)
(Art.-Nr.12010301903000) | 24,95 |
| | Kederadapter Set (6/7 mm)
(Art.-Nr.12010301904000) | 26,95 |

Modell	Breite	Anstellhöhe	Art.-Nr.	Packmaß/Gewicht	UVP in Euro
ORION HAUPTZELT	300 cm		12020413000000	98 x 34 x 34 cm/21,2 kg	899,00
ORION SCHLEUSE 1		180 ~ 210 cm	12020413001000	56 x 18 x 18 cm/ 4,2 kg	189,00
ORION SCHLEUSE 2		210 ~ 240 cm	12020413002000	56 x 18 x 18 cm/ 4,4 kg	194,95
ORION SCHLEUSE 3		240 ~ 270 cm	12020413003000	56 x 18 x 18 cm/ 4,7 kg	199,00

PREMIUM LIGHT SERIES

BESONDERHEITEN

Die Luftrorzelte der Premium-Light-Serie von Westfield TQC zeichnen sich durch die Kombination von besten leichten Materialien und äußerst anwenderfreundlichen Eigenschaften aus.





HOCHENTLÜFTUNG

Durch unsere Serienmäßige Hochentlüftung haben Sie immer die erforderliche Luftzirkulation in Ihrem Vorzelt. Diese sollte dauerhaft geöffnet bleiben.

3-LAGIGE FENSTERFOLIE MIT GAZE ELEMENTE

In unserer Premium Serie verbauen wir bei den Fensterelementen Serienmäßig getönte Fensterfolie. Unsere Gaze Elemente bestehen aus schwarzen Mesh Gewebe. Diese können mit einer getönten Folie verschlossen werden.

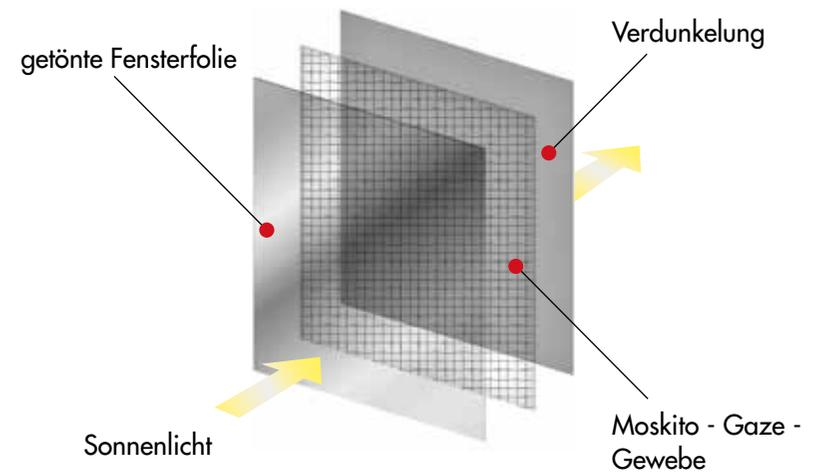

DOPPELTER SCHMUTZSTREIFEN





Advanced Air System® (AAS)

Die patentierte „Advanced Air System®“ Lufttechnik von Westfield Outdoors macht es möglich, die einzelnen Luftkammern von einem großen Luftvorzelt zu einem standfesten Rahmen zu verbinden, welcher an einem einzigen Punkt aufgepumpt werden kann. Die neueste AAS Lufttechnik garantiert eine extrem einfache Handhabung und zudem eine sehr hohe Standfestigkeit, Dank der verbesserten dreilagigen Airtubes. So können die Luftkammern in kürzester Zeit aufgepumpt werden, welches einen schnellen Auf- und Abbau garantiert.

Die patentierte „Advanced Air System®“ Lufttechnik von Westfield Outdoors macht es möglich, die einzelnen Luftkammern von einem großen Luftvorzelt zu einem standfesten Rahmen zu verbinden, welcher an einem einzigen Punkt aufgepumpt werden kann. Die neueste AAS Lufttechnik garantiert eine extrem einfache Handhabung und zudem eine sehr hohe Standfestigkeit, Dank der verbesserten dreilagigen Airtubes. So können die Luftkammern in kürzester Zeit aufgepumpt werden, welches einen schnellen Auf- und Abbau garantiert.



Abgebildet ist der elektrische Pumpen Anschluss



AAS Anschluss Abdeckklappe



AAS Verbindungs System



HydroTech® Ripstop ist in einem speziellen Verfahren gewebtes und besonders reißfest Material, speziell entwickelt für den Einsatz bei Reise-Vorzelten. Das Gewebe erhält hierdurch eine sichtbare „Rechenkästchenstruktur“. In Verbindung mit einer Polyurethan-Beschichtung erhält **HydroTech® Ripstop** einen fühlbaren Softtouch-Charakter. Vorteile von **HydroTech® Ripstop** sind das sehr gute Gewichts- und Stabilitätsverhältnis und die Weiterreißfestigkeit.

Das **HydroTech® Ripstop** ist aus Spindüsengefärbtem Garn hergestellt und mit einer speziellen Polyurethan-Beschichtung ausgestattet mit sehr hoher UV-Beständigkeit. Spindüsengefärbte Garne sorgen dafür, dass Vorzeltstoff lange farb- und formstabil bleiben. Daher bietet das Material eine wesentlich höhere Lebensdauer.

- **NIEDRIGES FLÄCHENGEWICHT (165 g/m²) BEI SEHR HOHER STABILITÄT**
- **BESONDERS GUTE WEITERREISSFESTIGKEIT**
- **HOHE FARBECHTHEIT BEI WECHSELNDEN LICHT- UND WETTERVERHÄLTNISSEN**
- **EINE SEHR HOHE UV-BESTÄNDIGKEIT**
- **WASSER- UND SCHMUTZABWEISEND**
- **EXTREM PFLEGELEICHT**



Lichtgrau



Anthrazite



PREMIUM LIGHT SERIES



MARS



KASTENWAGEN
LUFTVORZELT

H = 245-260 cm



AUFBAUZEIT
15~20min



UV RESISTANT



WASSERABWEISEND



ZWEI VORDERWÄNDE



250cm VORZELTTIEFE

MARS

Freiheit pur, optimale Flächennutzung, hohe Funktionalität, perfekte Form ...

Starten Sie Ihre Urlaube mit dem Luftvorzelt Mars mit einer Vorzelttiefe von 250cm. Erleben Sie eine hohe Passgenauigkeit und eine perfekte Breite. Ausgestattet mit einem neu entwickelten **HydroTech® Ripstop** Material bietet Ihnen das Luftvorzelt **MARS** nicht nur einen zuverlässigen Reisebegleiter für Ihren Kastenwagen. In Verbindung mit einer Polyurethan-Beschichtung erhält **HydroTech® Ripstop** einen fühlbaren Softtouch-Charakter. In den Seitenwänden befinden sich je eine Tür und ein Fenstergaze Segment. Diese können bei Bedarf auch untereinander getauscht werden. In der Vorderwand befinden sich zwei Fenster Segmente, die bei Bedarf abgeklappt werden können.

Natürlich können Sie auch alle Segmente, komplett barrierefrei in kurzer Zeit entfernen. Dann entsteht ein praktisches Sonnendach.

MARS

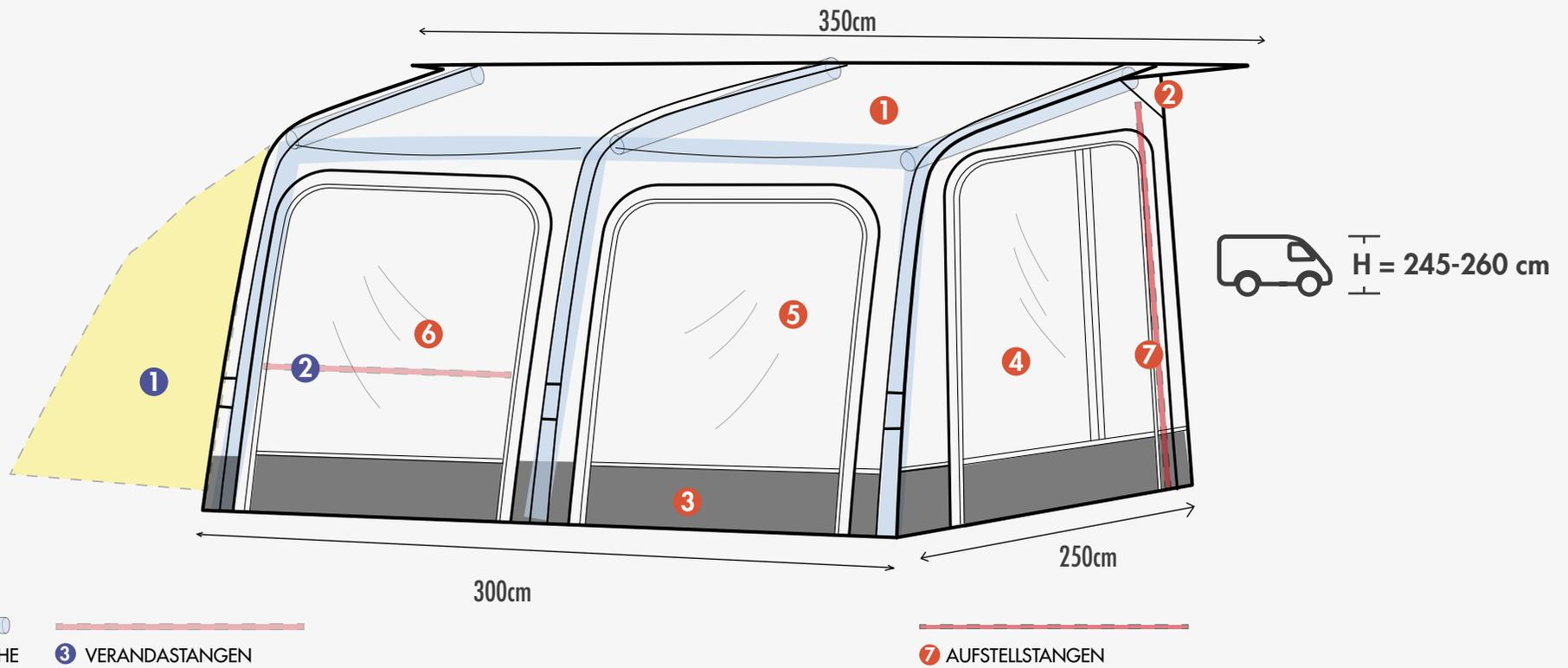

1 Innovatives HydroTech® Ripstop Material

2 Dauerhafte Ventilation Hochentlüftung

3 Schmutzstreifen

4 Zwei Seitenwände mit getönter Fensterfolie, Türfunktion und Moskitonetzen mit Blickschutz

5 Zwei Vorderwände mit getönten Panoramafenstern

• Vorderwandelemente haben einen Blickschutz

• Vollwertige Flächennutzung

• Abspannleinen

• Pumpe und Abspannmaterial

• Abspanngurt



OPTIONALES ZUBEHÖR UVP in Euro

- 1 Universal Anbau** *Gewicht 7,4 kg* **329,00**
 (Art.-Nr.12020370002000)

- Universal Anbau Innenzelt** **69,95**
 (Art.-Nr.12020370004000)

- 2 Verandastange** **29,95**
 (Art.-Nr.12020370003000)

- Gaze Element 330** **69,00**
 (Art.-Nr.12020511000000)

- Anbau Eris** *(Siehe Seite 36)* **499,00**
 (Art.-Nr.12020612000000)

Modell	Breite	Anstellhöhe	Art.-Nr.	Packmaß/Gewicht	UVP in Euro
MARS	300 cm	245 ~ 260 cm	12020501000000	Packtasche 1: 100x 24 x 24 cm/10kg Packtasche 2: 95x 42 x 35 cm/11kg	1199,00

PREMIUM LIGHT SERIES



CERES



VOLLEINGEZOGENES
CARAVAN LUFTVORZELT

H= 240-255 cm



AUFBAUZEIT
20-30 min



UV RESISTANT



WASSERABWEISEND



260cm VORZELTTIEFE



VOLLWERTIGE FLÄCHENNUTZUNG

CERES

Ein Edles Design, mit einer modernen abgerundeten Form, lässt für Ihre Urlaube keine Wünsche offen. Das Luftvorzelt **CERES** mit einer Vorzelttiefe von 260cm bietet ein ideales Raumgefühl.

Durch seinen Volleinzug in der Kederschiene Ihres Caravans, lassen sich alle Fenster, Türen, Serviceklappen und die Tür problemlos öffnen und Sie erreichen eine perfekte Abdichtung an den Seiten Ihres Caravans gegen Wind und Wetter. Das hochwertige **HydroTech® Ripstop** Material, die Dauerventilation und die abgetönten Fenster schaffen nicht nur an heißen Sommertagen ein sehr gutes Raumklima. Die abnehmbaren Vorderwände mit getönter Fensterfolie, sowie die Seitenwände mit Moskitonetzen, können nach Bedarf eingesetzt werden. Für die Vorderwände bieten wir optional Moskitoelemente. Mit einer Stehhöhe in der Vorderwand von ca. 185cm hat man eine optimale Flächennutzung Ihres Luftvorzeltes. Durch seine große Panorama Fenster, haben Sie immer einen perfekten Ausblick und optimale Lichtverhältnisse in Ihrem Luftvorzelt. Ein grenzenloses Panorama Gefühl erwartet Sie. Danke der **AAS**-Lufttechnik ist das Luftvorzelt **CERES** superschnell und einfach aufgebaut. Genießen Sie unbeschreibliche und entspannte Urlaube, mit Ihrem Luftvorzelt **CERES**.

CERES

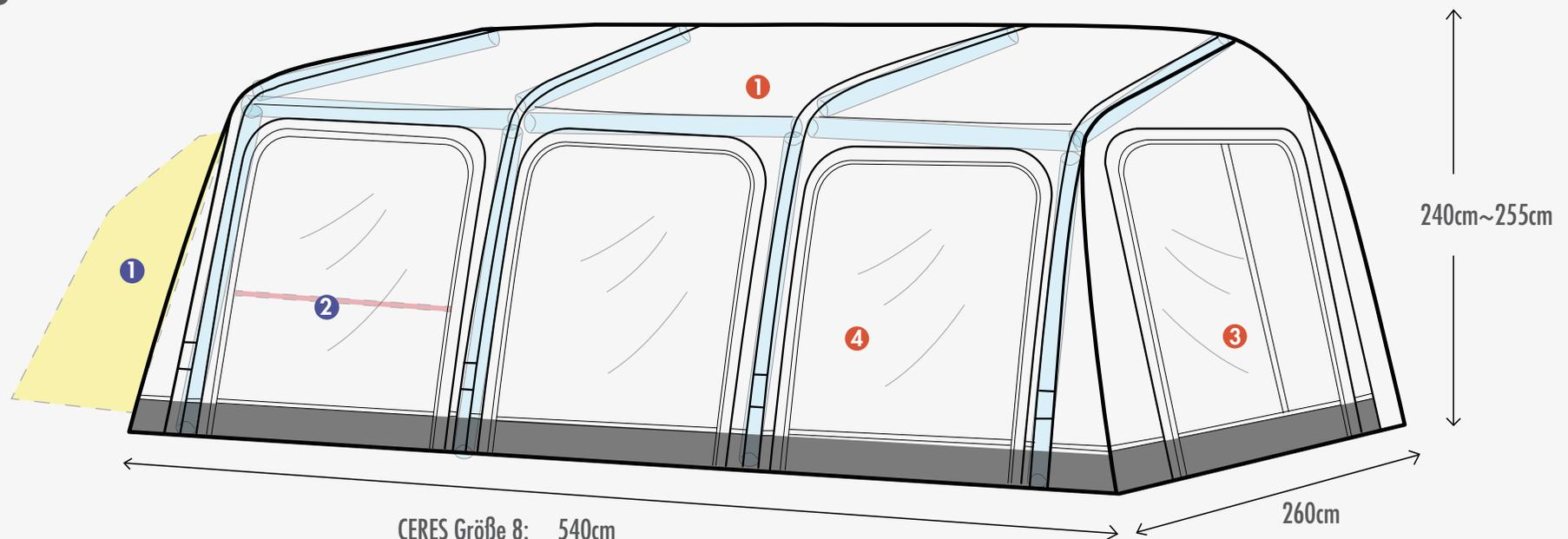

CERES Größe 8: 540cm
 CERES Größe 9: 575cm
 CERES Größe 10: 610cm

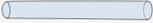
 LUFTSCHLÄUCHE



- ① Innovatives HydroTech® Ripstop Material
 - Doppelter Schmutzstreifen
- ③ Zwei Seitenwände mit getönter Fensterfolie, Türfunktion und Moskitonetzen mit Blickschutz
- ④ Drei Vorderwände mit getönten Panoramafenster
- ⑤ Windschürze und Radabdeckung mit Ventilation
- ⑥ Vario Ecken rechts und links für eine perfekte Abdichtung an Ihrem Caravan
 - Großzügige Räumlichkeit
 - Zwei Transporttaschen
- Abspannleinen
- Pumpe und Abspannmaterial
- 1 Veranda Stange serienmäßig



OPTIONALES ZUBEHÖR UVP in Euro

1 Universal Anbau *Gewicht 7,4 kg* **329,00**
(Art.-Nr. 12020370002000)

Universal Anbau Innenzelt **69,95**
(Art.-Nr. 12020370004000)

2 Verandastange **29,95**
(Art.-Nr. 12020370003000)

Gaze Element Ceres **69,00**
(Art.-Nr. 12020610000000)

1	115 x 34 x 24 cm	zwei Packtaschen pro Zelt
2	115 x 34 x 34 cm	

Modell	Breite	Umlaufmaß	Art.-Nr.	Packmaß/Gewicht	UVP in Euro
CERES 8	540 cm	946 ~ 980 cm	12020608000000	16,3kg 18,5kg	1599,00
CERES 9	575 cm	981 ~ 1015 cm	12020609000000	16,3kg 19,0kg	1699,00
CERES 10	610 cm	1016 ~ 1050 cm	12020601000000	16,3kg 19,5kg	1799,00

PREMIUM LIGHT SERIES



ERIS

 AUFBAUZEIT
15~20min



UV RESISTANT



WASSERABWEISEND

ERIS

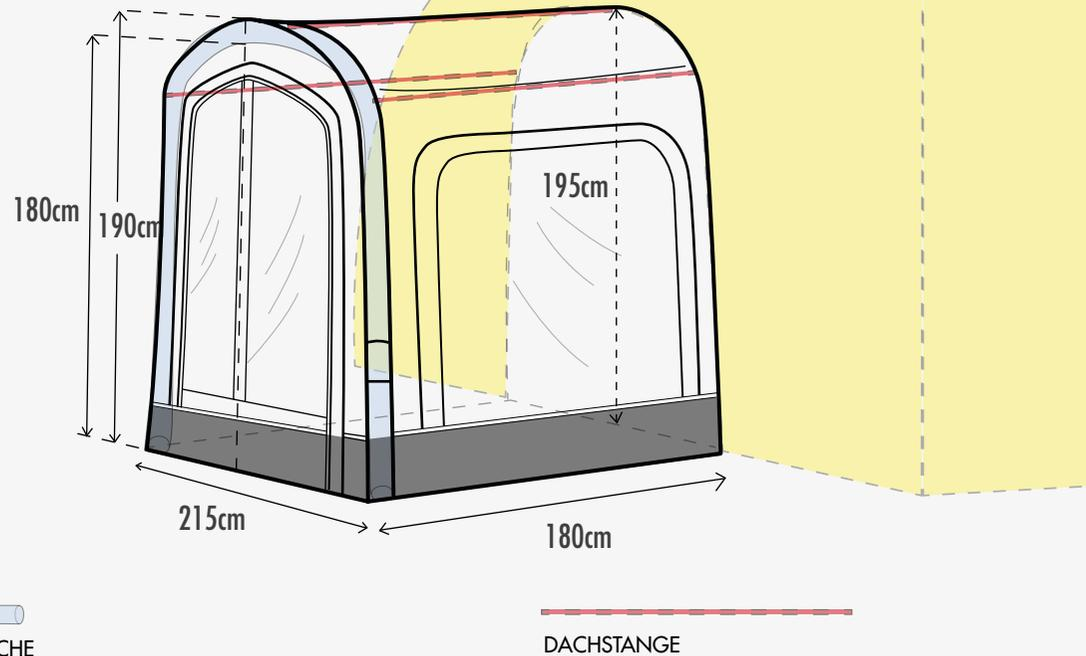

ERIS

Unsere Wohnraumerweiterung **ERIS** bietet Ihnen ein neues Raumgefühl Ihres Vorzeltes! Ob Schlaf-, Küchen- oder Abstellzelt bietet unsere Wohnraumerweiterung Eris eine Vielzahl von Möglichkeiten. Eine Tür und rundum laufenden getönten Fenstern mit Sichtschutzfunktion, bieten Ihnen optimale Lichtverhältnisse und gewähren Ihnen immer den perfekten durch- oder Ausblick.

Eine Stehhöhe von 180cm lässt keine Wünsche offen. Durch einen Doppelreißverschluss können Sie die vorhandene Seitenwand Ihres Luftvorzeltes als Trennwand oder Raumteiler nutzen. Mitgelieferte Dachstangen bieten Ihnen eine optimale Spannung im Dach. Ein einfacher und schneller Aufbau ist somit gewährleistet.



Modell	Art.-Nr.	UVP in Euro
ERIS	12020612000000	499,00

BESONDERHEITEN

Die Luftvorzelte der Travel-Smart-Serie von Westfield TQC zeichnen sich durch die Kombination von extrem leichten Materialien und einem schnellen Aufbau aus. Die dreilagigen Luftschläuche werden mit der im Lieferumfang enthaltenen Doppelhubpumpe mit Überdruckventil schnell aufgepumpt. Das geringe Eigengewicht und die einfache Konstruktion machen die Vorzelte der Travel-Smart-Serie besonders geeignet für Kurzurlaube, Wochenendtrips und Ferien, in denen viel gereist wird.



Westfield
Top Quality Concept



HOCHENTLÜFTUNG

Durch unsere Serienmäßige Hochentlüftung haben Sie immer die erforderliche Luftzirkulation in Ihrem Vorzelt. Diese sollten auch dauerhaft geöffnet bleiben.

3-LAGIGE FENSTERFOLIE UND GAZE ELEMENTE

In unserer Travel Smart Serie verbauen wir bei den Fensterelementen Serienmäßig klare Fensterfolie. Unsere Gaze Elemente bestehen aus schwarzen Mesh Gewebe. Diese können mit einer klaren Fensterfolie verschlossen werden.

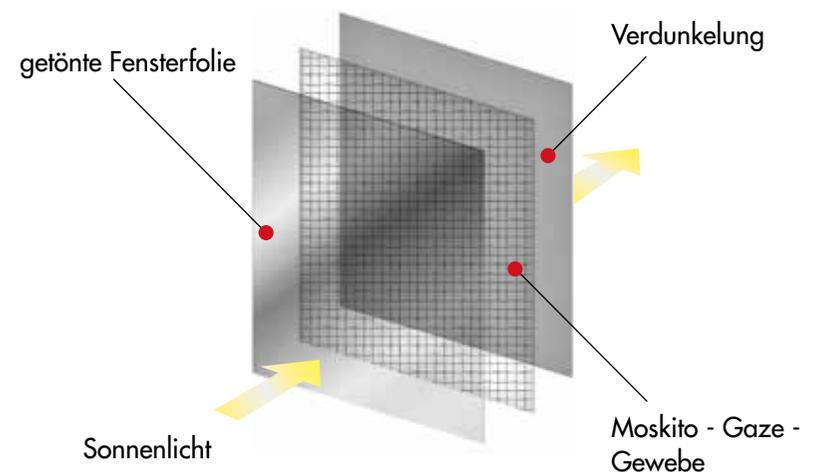



Die Westfield „Air Erect System®“ (AES) Technologie garantiert extrem einfache Handhabung und Dank des verbesserten, dreilagigen Airtubes eine sehr hohe Standfestigkeit. Durch das Airtube-System sind die Luftkammern in kürzester Zeit aufgepumpt, dies ermöglicht einen schnellen Auf- und Abbau.



AES Abdecklasche



Abgebildet ist der elektrische Pumpen Anschluss



AAS Verbindungs System



Beim **HydraDore® SL** Gewebe handelt es sich um ein 100%iges Polyestergewebe, welches außen mit einer UV-Beständigen PU-Beschichtung ausgestattet ist. Dank der speziellen Beschichtung ist dieses Material sehr witterungsbeständig und langlebig, zusätzlich wird das Gewebe durch den Einsatz einer verstärkten Kette und Schuss wesentlich stabiler als herkömmliche Polyester-Gewebe. Die hohe UV-Beständigkeit und überdurchschnittliche Stabilität zeichnen **HydraDore® SL** aus.

- **NIEDRIGES FLÄCHENGEWICHT (165 g/m²) BEI HOHER STABILITÄT**
- **BESONDERS GUTE WEITEREISSFESTIGKEIT**
- **HOHE FARBECHTHEIT BEI WECHSELNDEN LICHT- UND WETTERVERHÄLTNISSEN**
- **EINE SEHR HOHE UV-BESTÄNDIGKEIT**
- **WASSER- UND SCHMUTZABWEISEND**
- **EXTREM PFLEGELEICHT**



Lichtgrau

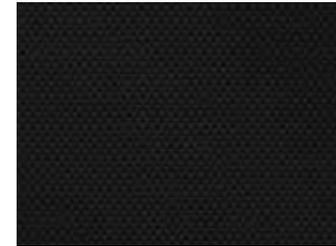

Anthrazite

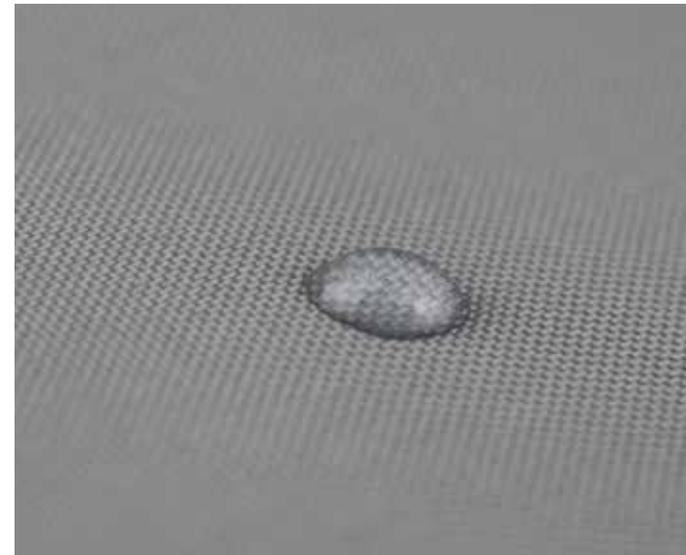

TRAVEL SMART SERIES



DORADO



TEILEINGEZOGENES
CARAVAN LUFTVORZELT

H = 240-255 cm



AUFBAUZEIT
15~20min



UV RESISTANT



WASSERABWEISEND

DORADO L/XL

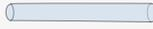

LUFTSCHLÄUCHE

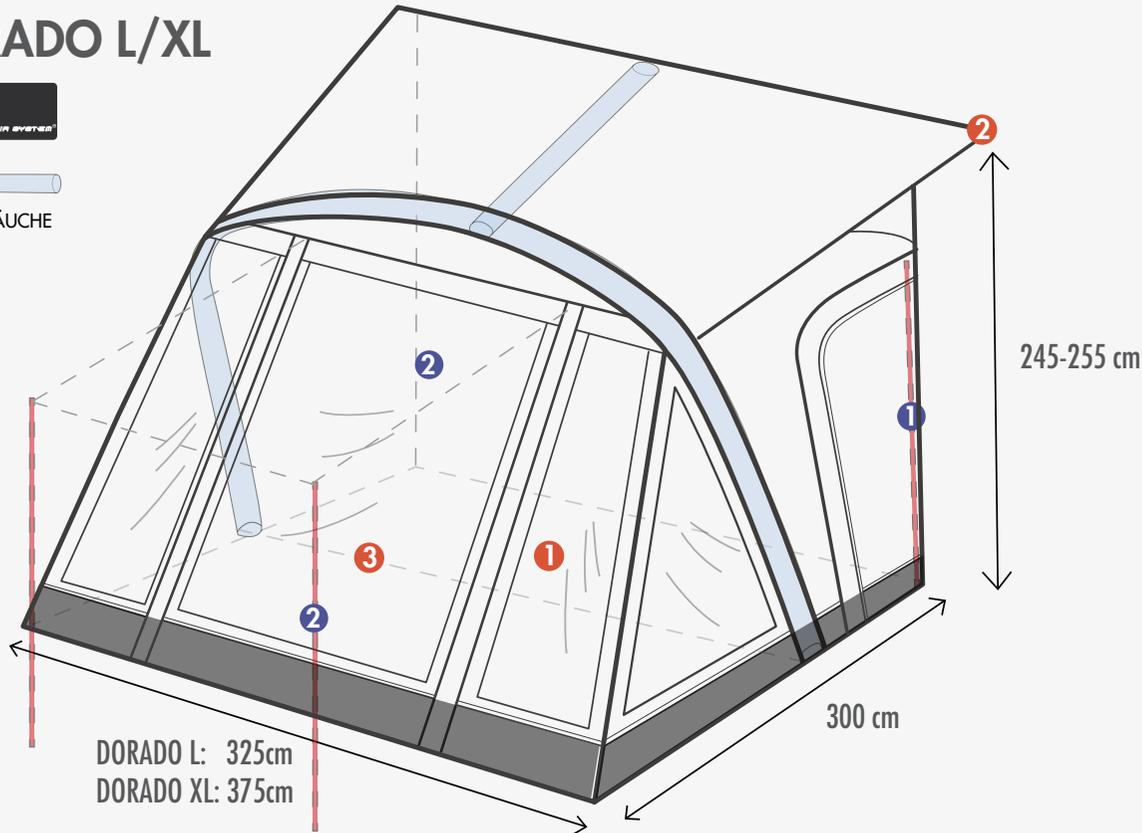

DORADO L: 325cm
DORADO XL: 375cm

- ❶ Frontfenster können hochgerollt oder zum Vordach aufgestellt werden.
- ❷ Doppel-Kederanschluss für Caravan und Markise
- ❸ Grosse Fronttüre
- Alle Fenster haben einen Sichtschutz
- Pumpe und Abspannmaterial

Das Luftvorzelt **DORADO**, der ideale Reisebegleiter für Ihren Wohnwagen. Durch seine veränderte Front Luftschlauch Form eine optimale Flächen-nutzung. Somit erreichen wir eine vollwertige Nut-zung der Grundfläche und eine optimale Stehhöhe im gesamten Dachbereich. In den Seiten bietet Ihnen das Luftvorzelt **DORADO** zwei zusätzliche Türgaze Segmente. Eine großzügige Fensterfront bietet Ihnen immer einen optimalen Panoramablick. In Luftvorzelt was wenn es um das Thema Gewicht geht, ein perfekter Reisebegleiter für Sie ist. Dank des **Advanced-Air-System** gewähren einen schnellen Aufbau können Sie Ihre Urlaube ent-spannt starten.

OPTIONALES ZUBEHÖR

UVP in Euro

- | | |
|---|--------------|
| ❶ Andruckstangen
(Art.-Nr.12010203504000) | 29,95 |
| ❷ Sonnendach Stange Set
(Art.-Nr.12010203503000) | 19,95 |

Modell	Breite	Anstellhöhe	Art.-Nr.	Packmaß/Gewicht	UVP in Euro
DORADO L	325 cm	245 ~ 255 cm	12102041200000	113x28x25cm/10kg	459,00
DORADO XL	375 cm	245 ~ 255 cm	12102041300000	113x28x25cm/11kg	499,00

TRAVEL SMART SERIES



HYDRA



KASTENWAGEN
LUFTVORZELT $H = 210\sim 240\text{ cm}$
 $H = 240\sim 270\text{ cm}$



CAMPINGBUS
LUFTVORZELT $H = 180\text{-}210\text{ cm}$



FRONTTÜR



OPTIONALE BODENWANNE

 AUFBAUZEIT
15-20 min



UV RESISTANT



WASSERABWEISEND



DRIVE-AWAY
FREISTEHEND

HYDRA

Das Luftvorzelt **HYDRA** 2022 für Bus oder Reisemobil bietet durch seine veränderte Front Luftschlauch Form eine optimale Flächennutzung. Somit erreichen wir eine vollwertige Nutzung der Grundfläche und eine optimale Stehhöhe im gesamten Dachbereich. Eine abnehmbare Schleuse bietet Ihnen einen leichten Auf- und Abbau. Ein weiterer Vorteil ist, dass ein geringes Gewicht in der Markise eingezogen werden muss. Ebenfalls haben wir Lüftungsklappen unter den Fenstern angebracht. Diese dienen zur perfekten Belüftung Ihres Reisemobilvorzelt Hydra. Dank des **Air-Erect-Systems** sind die zwei Luftkammern in kürzer Zeit aufgepumpt, dieses ermöglicht einen schnellen Auf- und Abbau. Eine optionale Bodenwanne Bodenwanne bietet maximale Flexibilität, und kann mit einen Klett in dem Zelt angebracht werden.

HYDRA



LUFTSCHLÄUCHE

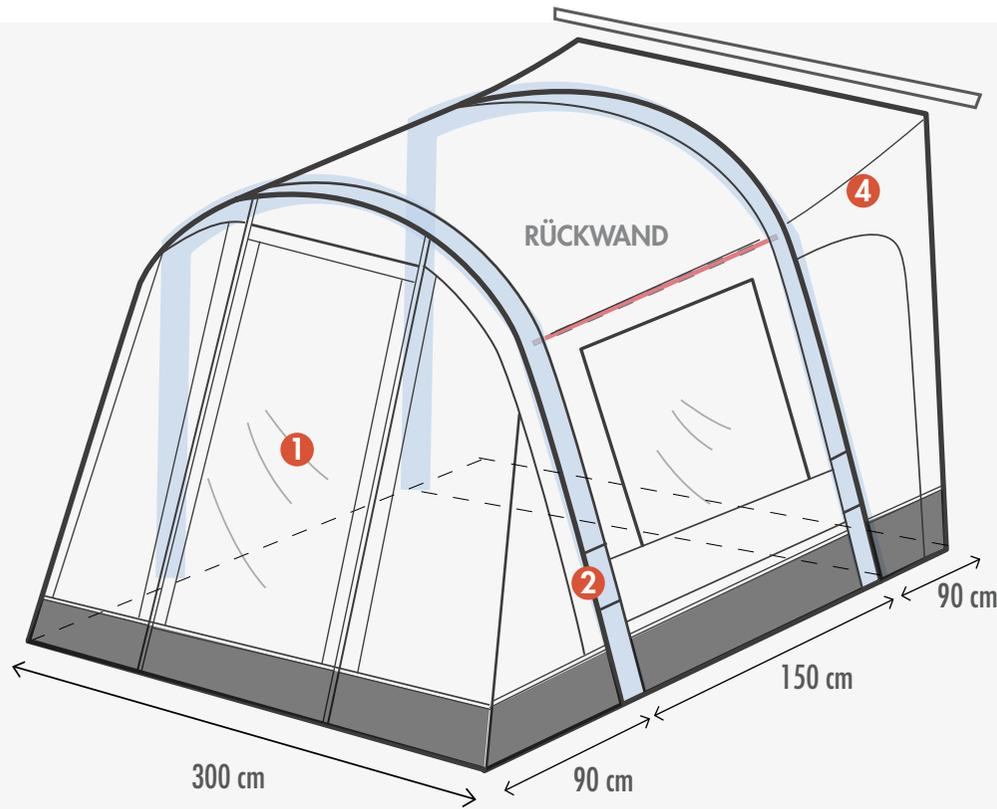

2
KEDERADAPTER SET
(4/7 mm)
(6/7 mm)

SCHLEUSE  H = 240~270 cm
210~240 cm

 H = 180-210 cm



- 1** Fronttüre mit Panoramafenster und Sonnendachfunktion
- 2** Dauerventilation
 - Pumpe und Abspannmaterial
 - Alle Fenster haben einen Sichtschutz
- 3** Rückwandelement zwischen Vorzelt und Schleuse
- 4** Abtrennbare Schleuse



OPTIONALES ZUBEHÖR UVP in Euro

- ① **Sonendach Stange Set** **19,95**
 (Art.-Nr.12010203503000)

- ② **Kederadapter Set (4/7 mm)** **24,95**
 (Art.-Nr.12010301903000)

- Kederadapter Set (6/7 mm)** **26,95**
 (Art.-Nr.12010301904000)

Modell	Breite	Anstellhöhe	Art.-Nr.	Packmaß/Gewicht	UVP in Euro
HYDRA HAUPTZELT	300 cm		12010360001000	100x31x31cm/13,5kg	569,00
HYDRA SCHLEUSE 1		180 ~ 210 cm	12010360002000		99,95
HYDRA SCHLEUSE 2		210 ~ 240 cm	12010360003000		104,95
HYDRA SCHLEUSE 3		240 ~ 270 cm	12010360004000		109,95

TRAVEL SMART SERIES



LYNX



TEILEINGEZOGENES
CARAVAN LUFTVORZELT

H = 235-245 cm



AUFBAUZEIT
15~20min



UV RESISTANT



WASSERABWEISEND

LYNX

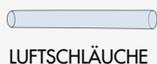
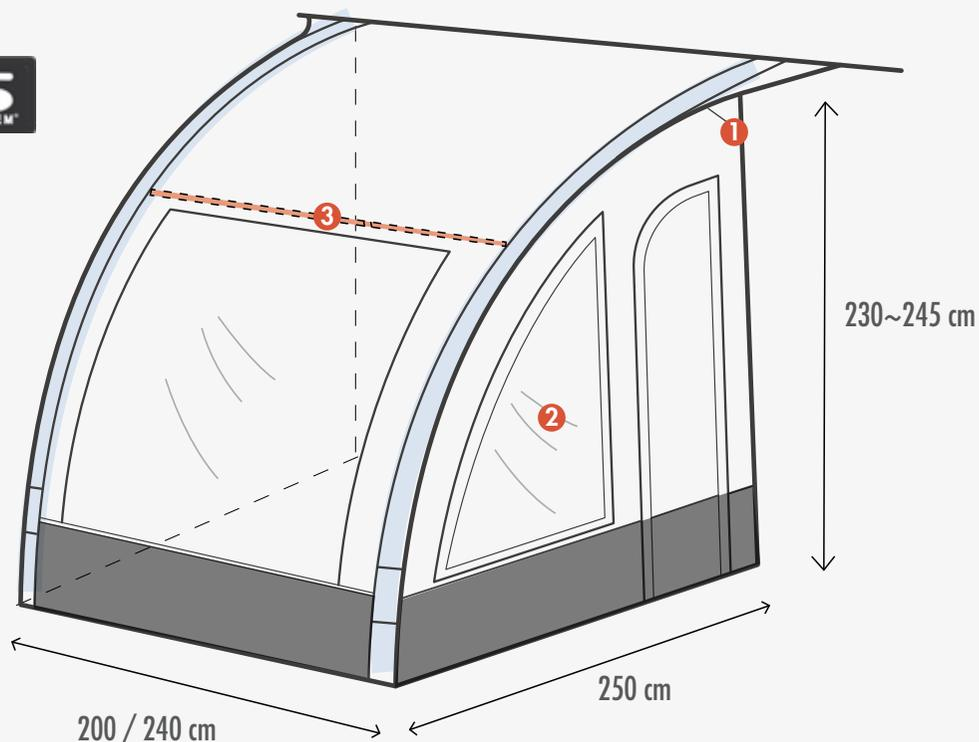

- ❶ Dauerventilation
- ❷ Seitenteile mit Klarsichtfenster, Seitentür inkl. Mesh Tür
 - Inklusive Windschürze und Radabdeckung
 - Pumpe und Abspannmaterial
- ❸ Dachstange

OPTIONALES ZUBEHÖR

UVP in Euro

- ❶ Dachstange **24,95**
(Art.-Nr. 12010203501000)

Modell	Breite	Anstellhöhe	Art.-Nr.	Packmaß/Gewicht	UVP in Euro
LYNX 200 LT	200 cm	235 ~ 245 cm	12010322000000	113x28x25cm/10kg	439,00
LYNX 240 LT	240cm	235 ~ 245 cm	12010322400000	113x28x25cm/11kg	459,00



WINDSCHUTZ PRO

 AUFBAUZEIT
15~20min



UV RESISTANT



WASSERABWEISEND

WINDSCHUTZ PRO

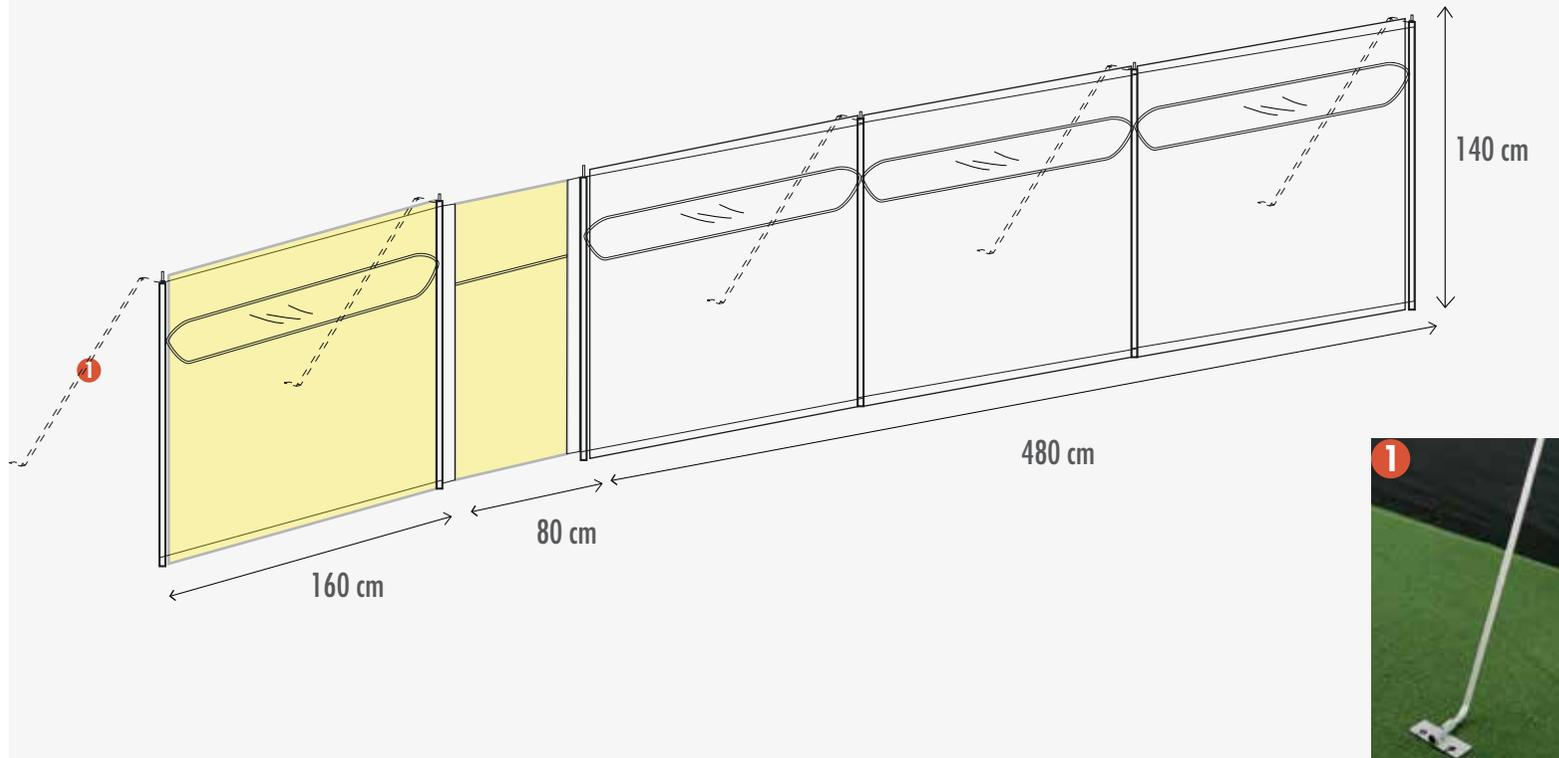

WINDSCHUTZ PRO

Es verfügt über ein einzigartiges Rahmensystem, das viel leichter aufzubauen ist, als Produkte mit Abspannleinen. Da sich die Teleskopstangen nur auf der Außenseite befinden, haben Sie erheblich mehr Innenraum und vermeiden Stolperfallen. Durch ein Kedersystem können zusätzliche Erweiterungen einfach angeschlossen werden.



OPTIONALES ZUBEHÖR

UVP in Euro

Verbindungsstange **14,95**
(Art.-Nr. 1293446070000)

- Premium-Qualität
- Schutz vor Sonne und Wind
- Sicht und Windschutz
- Erweiterbar auf jede Größe
- Teleskop-Stangensystem
- Keine Abspannleinen nötig
- Einfacher zu errichten als Spannseil Versionen
- Stark und robust
- Fussplatten mit Sturmanker
- Kleines Packmaß

Modell	Breite	Art.-Nr.	Packmaß/Gewicht	UVP in Euro
WINDSHIELD PRO	480 cm	12020304000000	106 x 16 x 16 cm/ 5,9 kg	199,00
WINDSCHUTZ TÜR ELEMENT	80 cm	12020304002000	106 x 12 x 12 cm/ 2,2 kg	74,95
WINDSCHUTZ ZUSATZ ELEMENT	160 cm	12020304001000	106 x 16 x 16 cm/ 1,6 kg	79,90

ZUBEHÖR OPTIONAL ERHÄLTlich

PUMPE MIT MANOMETER



Art.-Nr.1293446010000

39,95

ELEKTRISCHE PUMPE



Art.-Nr.12930010000000

129,00

STURMLEINE



Art.-Nr.1293368840000

4,60

VENTIL



Art.-Nr.12933688300000

6,80

VERANDA STANGE



Art.-Nr.12020370003000 für PLUTO
Art.-Nr.12020400003000 für VEGA

24,95
24,95

ANDRUCKSSTANGE



2,35 -2,80 m

Art.-Nr.12010203504000

24,95

KEDERADAPTER SET



4/7 mm Art.-Nr.12010301903000
6/7 mm Art.-Nr.12010301904000

24,95
26,95

DISTANZ SCHEIBEN SET



4x

Art.-Nr.12930020000000

12,95

Westfield
Top Quality Concept

FRAGEN ZU UNSEREN LUFTVORZELTEN?



**NÜTZLICHE TIPPS ZU UNSEREN PRODUKTEN FINDEN
SIE AUF UNSERER FACEBOOK UND YOUTUBE SEITE**



SCAN ME



SCAN ME



SCAN ME

Westfield
Top Quality Concept



**PASSENDE MÖBEL ZU IHREN WESTFIELD TQC LUFTVORZELTEN
FINDEN SIE BEI UNS AUF DER WEBSEITE:
www.westfield-tqc.com**



SCAN ME

Westfield

Top Quality Concept



Westfield Outdoors GmbH
Siemesdyk 60
47807 Krefeld
Germany
www.westfield-tqc.com

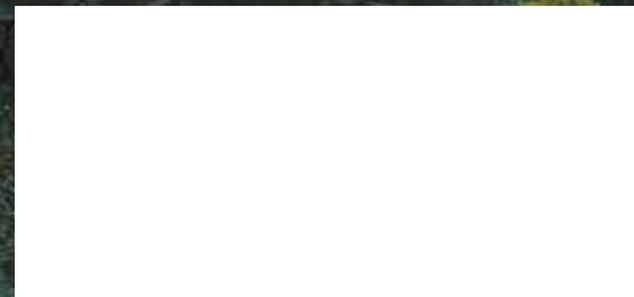

Aus drucktechnischen Gründen sind Farbabweichungen möglich. Wir behalten uns Änderungen in der Technik, der Form und der Ausstattung vor. Die Abbildungen, Preise und Maße sind nicht verbindlich. Die Bilder und Abbildungen sind Eigentum der Westfield Outdoors GmbH und urheberrechtlich geschützt. Benutzung oder Vervielfältigung jeglicher Art, in elektronischer Form und auch als Printmedien, ist ohne Zustimmung des Besitzers untersagt. Alle unverbindlichen Verkaufspreise sind inkl. der gesetzlichen MwSt. von 19%.